

Efectivo costo y versatil solución
para prevención de pérdidas
que ayudan a generar ventas

ProLink Strip

Soluciones hard goods para TV, radios, monitores de computadores y mas

Es un alto y sofisticado sistema compacto, diseñado para proveer soluciones de seguridad a todos tus bienes electrónicos. Es un sistema fácil de armar y virtualmente sin mantenimiento alguno. Versátil con sus opciones configuradas y cable modular y su variedad de cables sensores provee seguridad a

sus más complicadas aplicaciones. Si el cable o sensor es removido inapropiadamente la alarma sera activada. Su incomparable calidad y confiabilidad, ofrece una solución para reducir perdidas resultando en el aumento de ventas y ganancias para su tienda.

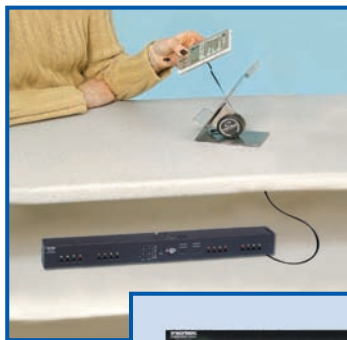

Características

- Protección standard hasta 16 productos
- Expandible hasta 32 productos
- Ocho posiciones cambiables llave promatica
- Operación por teclado o por llaves
- Codigos pueden ser cambiados
- Rearmamiento despúes de cinco minutos
- A/C adaptador suplementado con batería indicador de baja batería
- Volumen y tono ajustable
- Resistente al alteramiento en el compartimien to de la batería

Ventajas

- Múltiples niveles de seguridad
- Flexible con mercadería abierta
- CCTV capacidad de integración
- Aumenta la productividad del vendedor
- Diseño compacto se acomoda en pequeñas areas de instalación



ProLink Strip SPECIFICATIONS

PROLINK STRIP DIMENSIONS:

Height w/lock	2.65" (6.73cm)
Width	2.56" (6.50cm)
Length	23.50" (59.69cm)
Weight5lbs. (2.2kg)

MATERIAL:

Vinyl Coated Steel	Black
Vinyl Coated Steel	Gray

COLOR:

ELECTRICAL:

Battery Type	C Battery
Quantity	4
Voltage6
AC Power	10DVC @ 500MA

COLOR:

PROLINK STRIP INSTALLATION BRACKETS:



Slotwall Bracket

BKT-PB-PLS
(2 required)



Slotwall Bracket

BKT-68-PLS
(2 required)



Wall Plate

BKT-69-PLS
BKT-69-PLS-B
BKT-69-PLS-GY
(2 required)

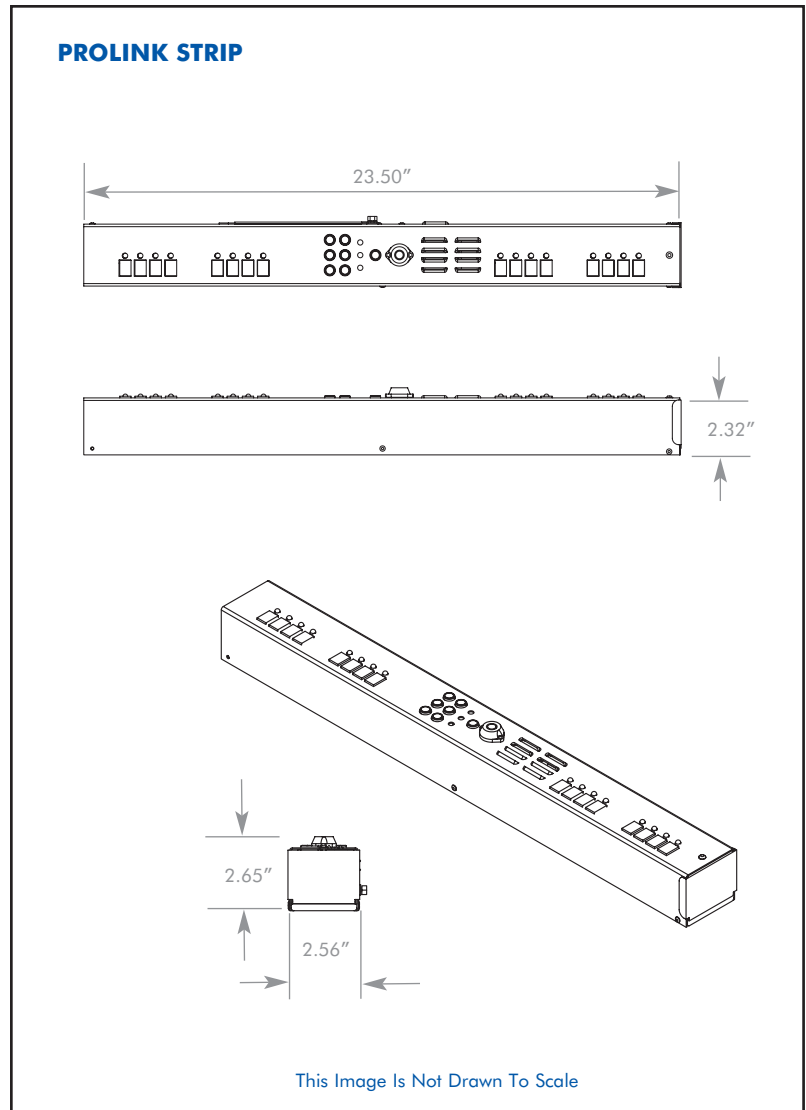

PART NUMBER:

PLS2-16-B ProLink Strip-Black